

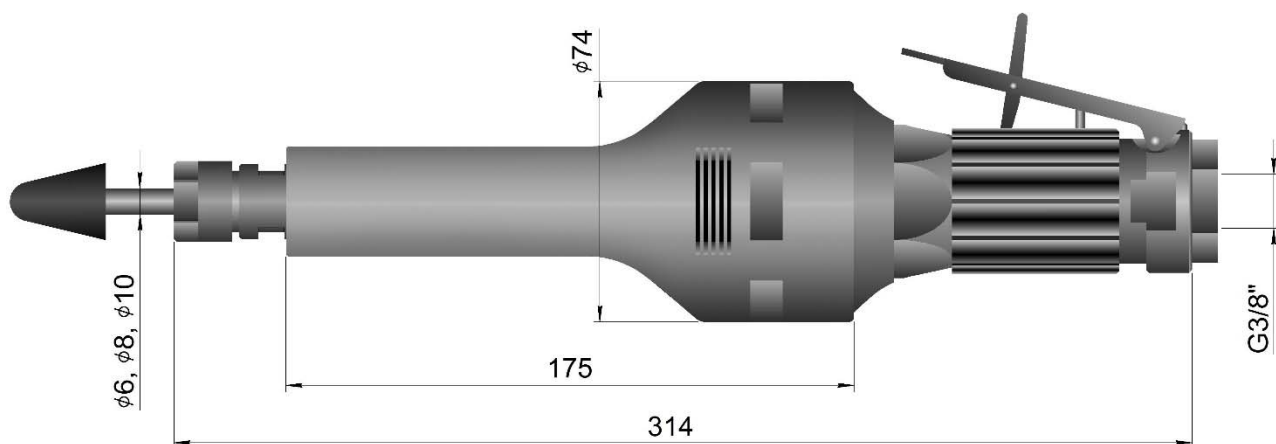

ИНФОРМАЦИОННЫЙ БЮЛЛЕТЕНЬ

Ручная шлифовальная пневматическая машина с турбинным приводом **S900-25BGI, S1200-25BGI**

Машина характеризуется высокой мощностью и производительностью. Выдерживает большие радиальные нагрузки. Предназначена для разделки кромок под сварку, зачистки сварных швов, доводки фасонных поверхностей большой площади, а также для снятия больших объемов металла в процессе выполнения ремонтных работ.



Основные отличительные особенности машины

- Инновационный турбинный привод
- Рычажное пусковое устройство (ПУ) двухпозиционного регулирования
- Выход отработавшего воздуха в боковом направлении через прорези в средней части корпуса
- Автоматический тормоз, ограничивающий время выбега ротора
- Регулятор, обеспечивающий стабильность частоты вращения ротора при переменной нагрузке

Основные параметры машины

Машина выпускается в двух модификациях, различающихся между собой мощностью и расходом воздуха.

Максимальная частота вращения (холостой ход)	25 000 об/мин
Максимальная мощность на шпинделе	900 / 1200 Вт
Расход воздуха при максимальной мощности	1400 / 1800 л/мин
Расход воздуха при холостых оборотах ротора.....	500 / 600 л/мин
Масса без рабочего инструмента	1,4 кг
Максимальное время торможения ротора	8 с
Рабочее давление (избыточное)	0,53 Мпа
Направление вращения инструмента	правостороннее

Преимущества машины по сравнению с аналогами

- увеличенная производительность процесса шлифования;
- простота технического обслуживания, лучшая ремонтпригодность;
- повышенный пусковой крутящий момент и меньшая масса;
- удобство в работе, пониженные уровни шума и вибрации;
- простота конструкции, лучшая технологичность, меньшая себестоимость;
- отсутствие смазки деталей двигателя, отсутствие масляного тумана в выхлопе;
- отсутствие трения в приводе, возможность длительной непрерывной работы;
- отсутствие специальных требований по очистке сжатого воздуха.

Техническое описание машины

Вращающиеся элементы машины образуют ротор, который установлен в подшипниках, размещенных в переднем корпусе 1 и заднем корпусе 2. В состав ротора входят рабочее колесо (РК) первой ступени турбины 3, РК второй ступени турбины 4, регулятор частоты вращения 5 и автоматический тормоз 6. Во входном сечении машины размещено ПУ двухпозиционного регулирования расхода воздуха, содержащее шток 7 и шарик 8. Рукоятка 9 выполнена из вибро- и шумопоглощающего материала. Инструмент устанавливается в цангу 10.

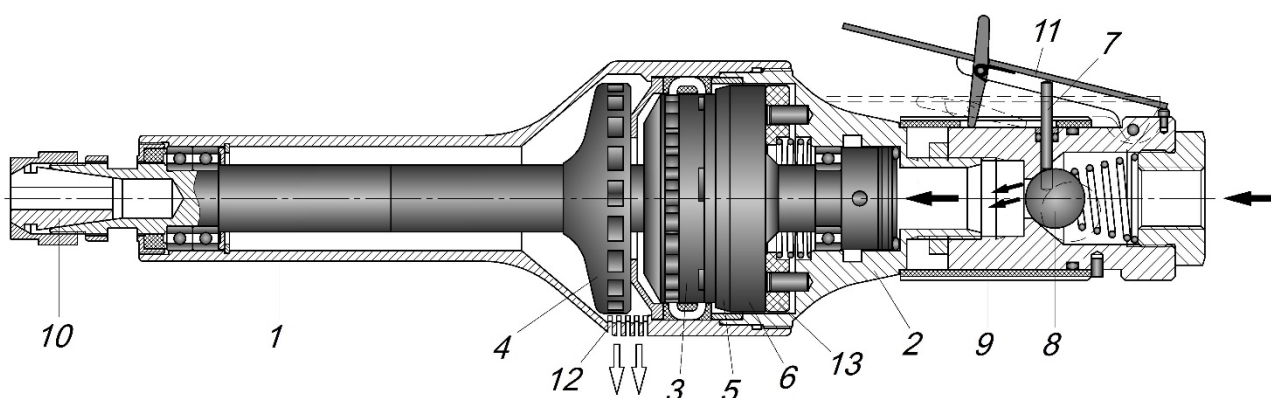

Двухпозиционное регулирование расхода воздуха через турбину осуществляется с помощью рычага 11, воздействующего через шток 7 на шарик 8. При нажатии на рычаг 11 шарик 8 смещается вниз, воздух последовательно поступает в РК первой ступени 3 и РК второй ступени 4, где передает свою энергию ротору. В процессе работы машины регулятор 5 обеспечивает стабильность частоты вращения при изменяющейся нагрузке на инструмент. Отработавший воздух покидает машину, проходя через выхлопные окна 12, выполненные в наружной поверхности переднего корпуса 1. При освобождении рычага 11 машина отключается от источника сжатого воздуха. Одновременно запускается автоматический процесс торможения ротора с помощью подпружиненного тормозного диска 13.

Контакты

Общество с ограниченной ответственностью «ИНТУРБО».
603074, Нижний Новгород, Сормовское шоссе, 13
Тел.: +7 (831) 275-00-16, моб. +7 905 194 67 80
www.inturbo.ru, info@inturbo.ru, rpogodin@yandex.ru