



ИНФОРМАЦИОННЫЙ БЮЛЛЕТЕНЬ

Ручная шлифовальная пневматическая машина
с турбинным приводом

S500-45CGI, S500-45CGI(L), S750-45CGI, 750-45CGI(L)

Машина характеризуется достаточно высокой мощностью и производительностью в сочетании с относительно небольшой массой. Выдерживает большие радиальные нагрузки. Применяется для зачистки сварных швов, удаления литейного облоя, доводки фасонных поверхностей, а также для разделки раковин в процессе выполнения ремонтно-восстановительных работ.

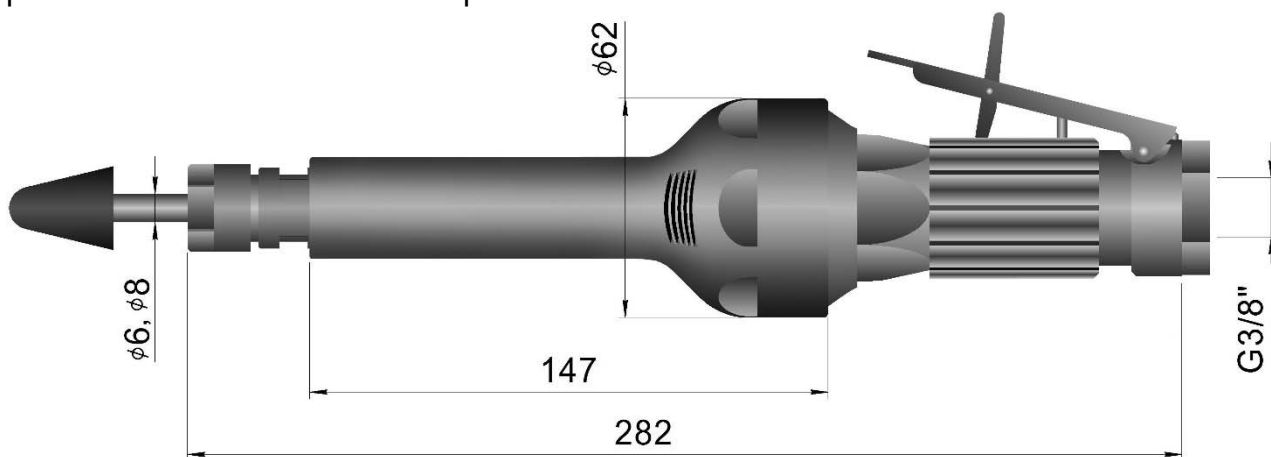

Основные отличительные особенности машины

- Инновационный турбинный привод
- Рычажное пусковое устройство (ПУ) двухпозиционного регулирования
- Выход отработавшего воздуха в боковом направлении через прорези в средней части корпуса
- Автоматический тормоз, ограничивающий время выбега ротора
- Регулятор, обеспечивающий стабильность частоты вращения ротора при переменной нагрузке

Основные параметры машины

Машина выпускается в четырех модификациях, различающихся между собой мощностью, расходом воздуха и направлением вращения инструмента.

Максимальная частота вращения (холостой ход)	45 000 об/мин
Максимальная мощность на шпинделе	500 / 750 Вт
Расход воздуха при максимальной мощности	1100 / 1400 л/мин
Расход воздуха при холостых оборотах ротора.....	400 / 500 л/мин
Масса без рабочего инструмента	0,75 кг
Максимальное время торможения ротора	8 с
Рабочее давление (избыточное)	0,53 Мпа
Направление вращения инструмента	правостороннее / левостороннее

Преимущества машины по сравнению с аналогами

- увеличенная производительность процесса шлифования;
- простота технического обслуживания, лучшая ремонтпригодность;
- повышенный пусковой крутящий момент и меньшая масса;
- удобство в работе, пониженные уровни шума и вибрации;
- простота конструкции, лучшая технологичность, меньшая себестоимость;
- отсутствие смазки деталей двигателя, отсутствие масляного тумана в выхлопе;
- отсутствие трения в приводе, возможность длительной непрерывной работы;
- отсутствие специальных требований по очистке сжатого воздуха.

Техническое описание машины

Вращающиеся элементы машины образуют ротор, который установлен в подшипниках, размещенных в переднем 1 и заднем корпусе 2. В состав ротора входят турбинное колесо 3, регулятор частоты вращения 4, автоматический тормоз 5 и упор 6. Во входном сечении машины размещено ПУ двухпозиционного регулирования расхода воздуха, содержащее шток 7 и шарик 8. Рукоятка 9 выполнена из вибро- и шумопоглощающего материала. Инструмент устанавливается в цангу 10.

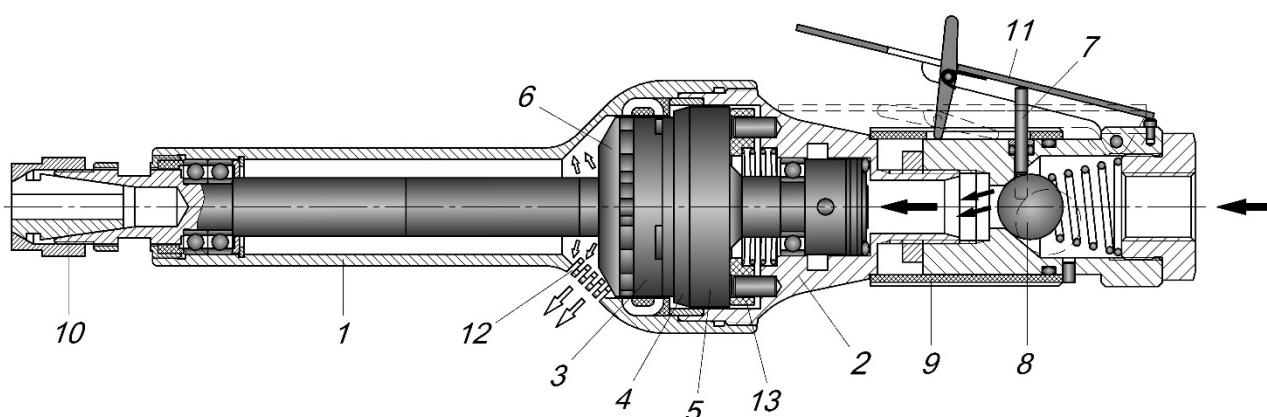

Двухпозиционное регулирование расхода воздуха через турбину осуществляется с помощью рычага 11, действующего через шток 7 на шарик 8. При нажатии на рычаг 11 шарик 8 смещается вниз, и воздух поступает в турбинное колесо 3, где передает свою энергию ротору. В процессе работы машины регулятор 4 обеспечивает стабильность частоты вращения при изменяющейся нагрузке на инструмент. Отработавший воздух покидает машину, проходя через отверстия, выполненные в упоре 6, и выхлопные окна 12, выполненные в наружной поверхности переднего корпуса 1. При освобождении рычага 11 машина отключается от источника сжатого воздуха. Одновременно запускается автоматический процесс торможения ротора с помощью подпружиненного тормозного диска 13.

Контакты

Общество с ограниченной ответственностью «ИНТУРБО».
603074, Нижний Новгород, Сормовское шоссе, 13
Тел.: +7 (831) 275-00-16, моб. +7 905 194 67 80
www.inturbo.ru, info@inturbo.ru, rpogodin@yandex.ru