

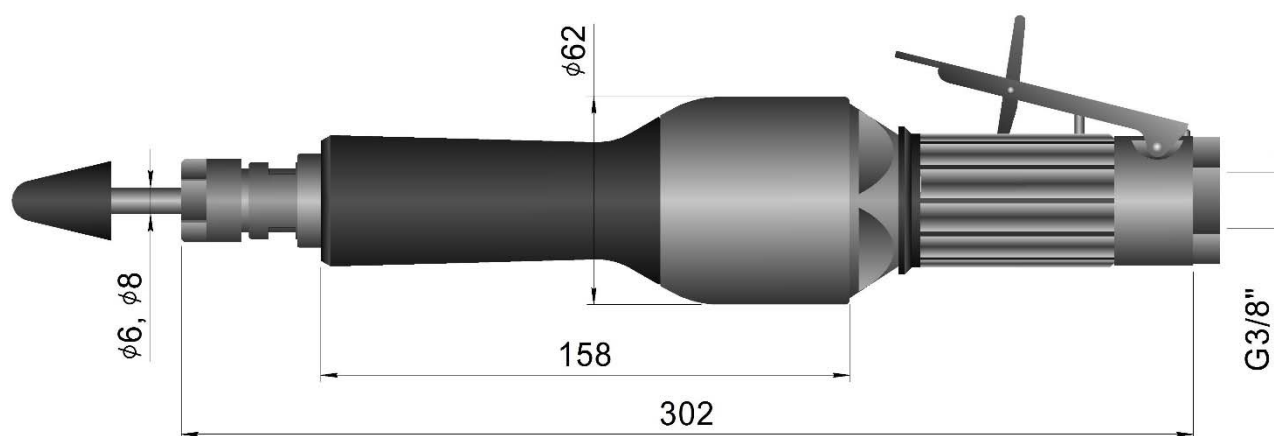

ИНФОРМАЦИОННЫЙ БЮЛЛЕТЕНЬ

Ручная шлифовальная пневматическая машина с турбинным приводом **S500-35CFI, S750-35CFI**

Машина характеризуется достаточно высокой мощностью и производительностью в сочетании с относительно небольшой массой. Выдерживает большие радиальные нагрузки. Применяется для зачистки сварных швов, удаления литейного облоя, доводки фасонных поверхностей, а также для разделки раковин в процессе выполнения ремонтно-восстановительных работ.



Основные отличительные особенности машины

- Инновационный турбинный привод
- Рычажное пусковое устройство (ПУ) двухпозиционного регулирования
- Выход отработавшего воздуха в направлении инструмента
- Автоматический тормоз, ограничивающий время выбега ротора
- Регулятор, обеспечивающий стабильность частоты вращения ротора при переменной нагрузке

Основные параметры машины

Машина выпускается в двух модификациях, различающихся между собой мощностью и расходом воздуха.

| | |
|--|-------------------|
| Максимальная частота вращения (холостой ход) | 35 000 об/мин |
| Максимальная мощность на шпинделе | 500 / 750 Вт |
| Расход воздуха при максимальной мощности | 1100 / 1400 л/мин |
| Расход воздуха при холостых оборотах ротора..... | 400 / 500 л/мин |
| Масса без рабочего инструмента | 0,9 кг |
| Максимальное время торможения ротора | 8 с |
| Рабочее давление (избыточное) | 0,53 Мпа |
| Направление вращения инструмента | правостороннее |

Преимущества машины по сравнению с аналогами

- увеличенная производительность процесса шлифования;
- простота технического обслуживания, лучшая ремонтпригодность;
- повышенный пусковой крутящий момент и меньшая масса;
- удобство в работе, пониженные уровни шума и вибрации;
- простота конструкции, лучшая технологичность, меньшая себестоимость;
- отсутствие смазки деталей двигателя, отсутствие масляного тумана в выхлопе;
- отсутствие трения в приводе, возможность длительной непрерывной работы;
- отсутствие специальных требований по очистке сжатого воздуха.

Техническое описание машины

Вращающиеся элементы машины образуют ротор, который установлен в подшипниках, размещенных в переднем корпусе 1 и заднем корпусе 2. В состав ротора входят рабочее колесо (РК) первой ступени турбины 3, РК второй ступени турбины 4, регулятор частоты вращения 5 и автоматический тормоз 6. Во входном сечении машины размещено ПУ двухпозиционного регулирования расхода воздуха, содержащее шток 7 и шарик 8. Корпуса машины прикрыты передним 9 и задним 10 кожухами, выполненными из вибро- и шумопоглощающего материала.

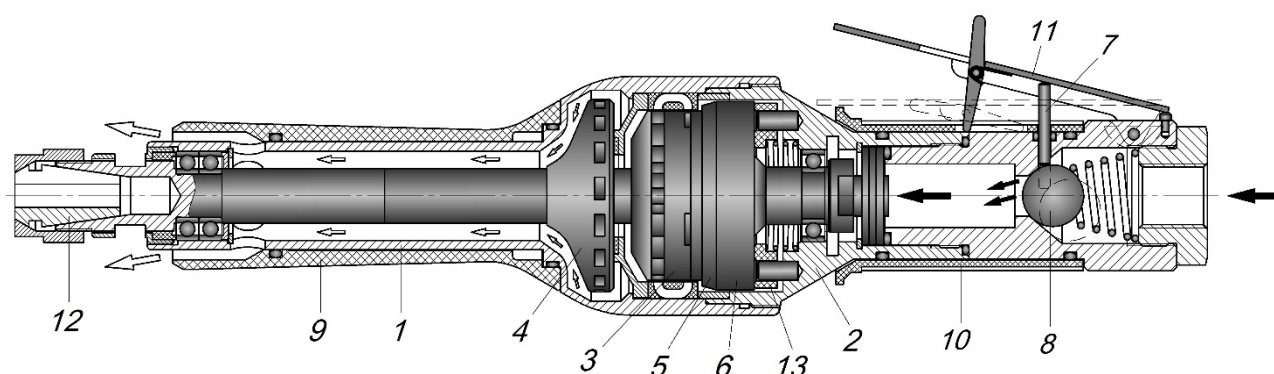

Двухпозиционное регулирование расхода воздуха через турбину осуществляется с помощью рычага 11, воздействующего через шток 7 на шарик 8. При нажатии на рычаг 11 шарик 8 смещается вниз, воздух последовательно поступает в РК первой ступени 3 и РК второй ступени 4, где передает свою энергию ротору. В процессе работы машины регулятор 5 обеспечивает стабильность частоты вращения при изменяющейся нагрузке на инструмент. Отработавший воздух выходит из РК второй ступени 4 и перемещается в осевом направлении по каналу, образованному передним корпусом 1 и передним кожухом 9. Далее воздух выходит из машины в направлении инструмента, установленного в цанге 12. При освобождении рычага 11 машина отключается от источника сжатого воздуха. Одновременно запускается автоматический процесс торможения ротора с помощью подпружиненного тормозного диска 13.

Контакты

Общество с ограниченной ответственностью «ИНТУРБО».
603074, Нижний Новгород, Сормовское шоссе, 13
Тел.: +7 (831) 275-00-16, моб. +7 905 194 67 80
www.inturbo.ru, info@inturbo.ru, rpogodin@yandex.ru